

Ersatzteile

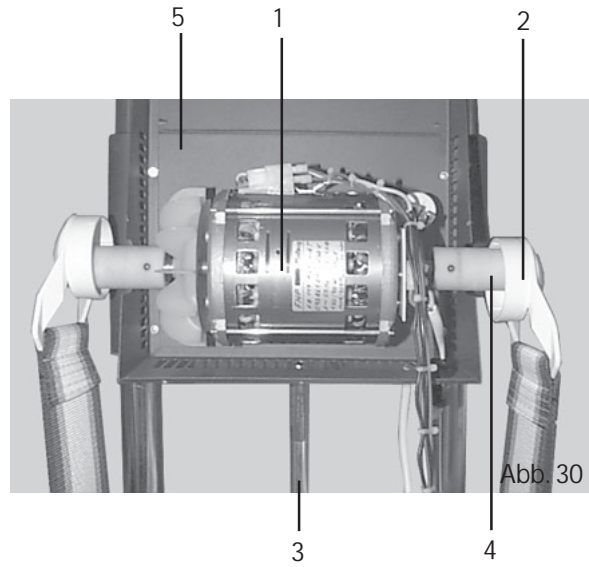

Zubehör (nicht im Lieferumfang enthalten)



Abb. 31

Bürstengurt Art.-Nr. 91.7531
Bürstengurt verstärkt Art.-Nr. 91.7880



Abb. 32

Kugelgurt Art.-Nr. 91.7532
Kugelgurt verstärkt Art.-Nr. 91.7881

Pos.	Bezeichnung	Ersatzteil-Nr.
1	Motor mit Flansch	1365550
2	Gurthalterolle	20009735
3	Gasfeder	20009072
4	Excenter	20004580
5	Gehäuse	

Leistungsdaten

Anschluß	230 C N AC 50 Hz
Leistung	350/450 W
Geprüft nach	EN 60 335-1-32 EN 60 335-2-32



Gewährleistung

Die Gewährleistung wird nach den derzeit gültigen gesetzlichen Bestimmungen übernommen.

Herstellergarantie

- Die Garantiezeit beginnt mit dem Datum des Kaufbelegs und dauert grundsätzlich 12 Monate.
- Garantieleistungen erfolgen nur dann, wenn der zum Gerät gehörige Kaufbeleg vorgelegt werden kann.
- Von der Garantie sind grundsätzlich ausgeschlossen: Röhren, Brenner, Starter sowie Acrylglasscheiben.
- Bei Änderungen am Gerät, die ohne ausdrückliche Zustimmung des Herstellers vorgenommen wurden, verfällt jeglicher Garantieanspruch.
- Für Defekte, die durch Reparaturen oder Eingriffe von nicht ermächtigten Personen oder durch unsachgemäßen Gebrauch entstanden sind, entfällt ebenfalls der Garantieanspruch.
- Bei Garantieansprüchen ist sowohl die Seriennummer sowie die Artikelnummer zusammen mit der Gerätebezeichnung und einer aussagkräftigen Fehlerbeschreibung anzugeben.
- Diese Garantie umfasst die Vergütung von defekten Geräteteilen mit Ausnahme normaler Verschleißerscheinungen.

Bei Beanstandungen ist das Gerät in der Originalverpackung oder einer entsprechend geeigneten Verpackung (ACHTUNG: Gefahr von Transportschäden) unsere Service-Abteilung einzuschicken.

Senden Sie das Gerät stets mit diesem ausgefüllten Garantieschein ein.

Eventuell entstehende Beförderungskosten für die Ein- und Rücksendung beanstandeter Geräte können von uns nicht übernommen werden.

Außerhalb Deutschlands wenden Sie sich im Falle eines Garantieanspruches bitte an Ihren Fachhändler. Eine direkte Garantieabwicklung mit unserem Servicecenter ist in diesem Fall nicht möglich

Service Adresse:

DR. KERN GMBH
D-35759 Driedorf

Telefon: (02775) 8 22 40
Fax: (02775) 8 24 55
e-Mail: servicecenter@dr-kern.de
Internet: <http://www.dr-kern.de>

Inbetriebnahme am:

Stempel und Unterschrift des
autorisierten Elektroinstallateurs:

MONTAGE- UND GEBRAUCHSANWEISUNG BANDMASSAGEGERÄT TOPFIT BODYLINE



Lieber Kunde

Mit dem Kauf eines DR. KERN Massagegerätes haben Sie sich für ein technisch hochwertiges und leistungsstarkes Gerät entschieden. Innerhalb der Fertigung des Gerätes haben wir alles getan, um einen störungsfreien und sicheren Betrieb des Massagegerätes zu gewährleisten.

Darüberhinaus können Sie selbst wesentlich dazu beitragen, dass Sie mit Ihrem Gerät lange Zeit zufrieden sind.

Bitte lesen Sie dafür die Bedienungshinweise aufmerksam durch und führen Sie die Montage entsprechend der beiliegenden Montageanleitung durch. Nur die sachgerechte Montage garantiert die einwandfreie Funktion des Gerätes.

Beachten Sie bitte besonders die Sicherheitshinweise.

Aufbau des Gerätes

Das Gerät wird in einem Packstück bei Ihnen angeliefert und ist teilweise vormontiert. Bauen Sie nun das Gerät Schritt für Schritt wie beschrieben zusammen.

- Entfernen Sie die beiden seitlichen Polster, entnehmen Sie die beiden Griffrohre (Abb.1) und legen Sie diese wie in Abb.2 beschrieben ab.



Abb.1



Abb.2

- Nachdem Sie die weiteren Polster entfernt haben, entnehmen Sie den vormontierten Massagekopf mit den beiden Führungsrohren (Abb.3). Legen Sie den Kopf wie in Abb.4 gezeigt auf die seitlichen Polster, die Sie als Unterlage verwenden. Auf der Rohrseite wird das Teil durch den Montagehilfswinkel gestützt, so dass es in etwa in der waagerechten liegt.

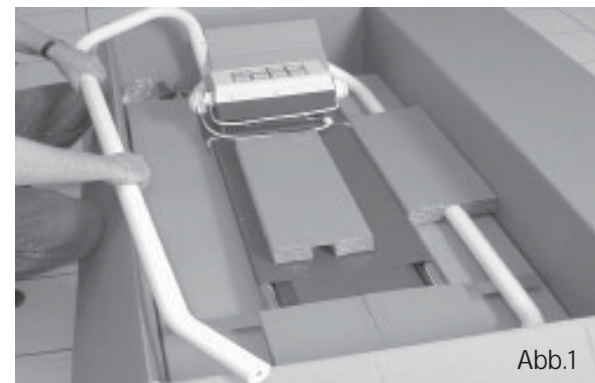

Abb.3

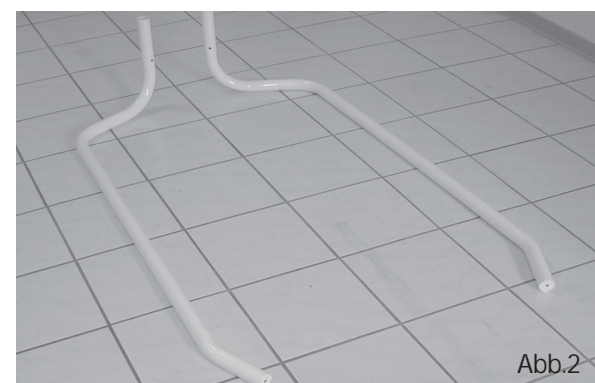

Abb.4

- Entnehmen Sie nun die Bodenplatte aus dem Karton (Abb.5) und stellen Sie diese hochkant mit den Befestigungslöchern vor die beiden Führungsrohre (Abb.6).



Abb.5



Abb.6

Hüftmassage

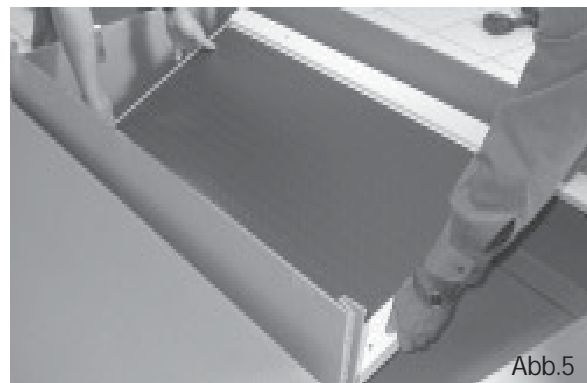
Mit dem Spezialmassagegurt können Sie besonders angenehm Taille, Hüfte und Gesäß massieren.

Die Durchblutung und der Abbau der Schlackstoffe werden gefördert. Bei starker Hüfte und Taille empfehlen wir täglich Bandmassage.

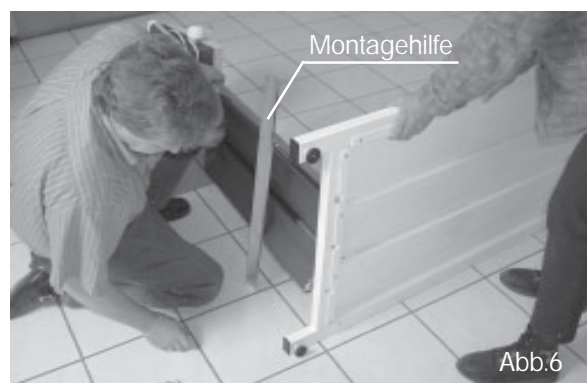

Abb.27

Bauchmuskelmassage

Diese Massageart bewirkt die Festigung und Straffung der schlaffen Bauchmuskulatur. Die ausgezeichnete Tiefenwirkung der Vibration hat einen besonders positiven Einfluß auf die Darmträgheit. Legen Sie den Gurt vor die Bauchmuskulatur, neigen Sie leicht nach vorn und entspannen Sie die Muskeln Ihres Oberkörpers.

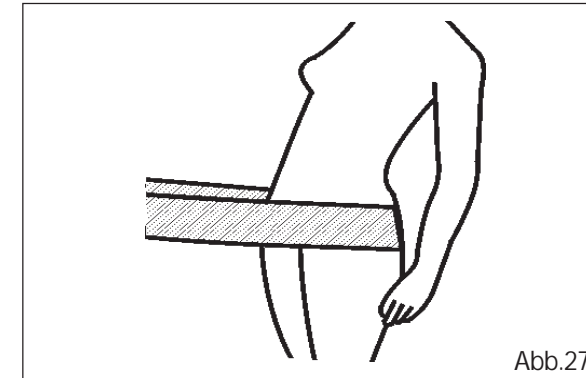

Abb.28

Rücken- und Schultermassage

Rücken- und Schultermassage gegen Verspannungen und verhärtete Muskulatur. Weitverbreitete Zivilisationschäden sind Verspannungen und Verkrampfungen (nach langem Autofahren, Schreibtischarbeiten). Dauernden Haltungsschäden kann durch Bandmassage vorgebeugt werden.

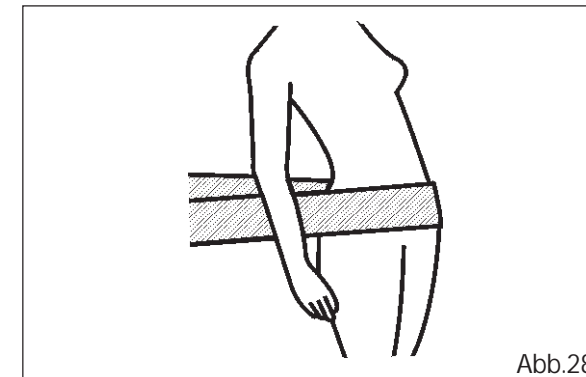

Abb.29

Inbetriebnahme

Schließen Sie das Netzkabel an einer Steckdose an und schalten Sie das Gerät durch den Ein/Aus-Wippschalter ein. Eventuelle Unebenheiten im Fußboden können Sie durch Verstellen der Tellerfüße ausgleichen.

Jetzt können Sie mit dem von Ihnen gewählten Fitnessprogramm beginnen. Beachten Sie hierzu die Anweisungen in der Massageanleitung.

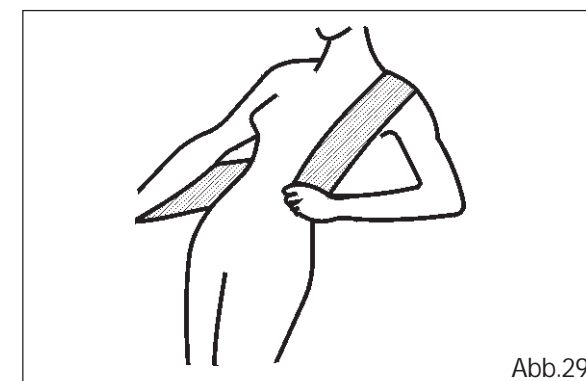
- **Achtung!** Massieren Sie mit dem Spezial-Gurt niemals die nackte Haut. Sie könnten sich dadurch Hautverletzungen zuführen.
- Verwenden Sie als Kleidung vorzugsweise eng anliegende Bekleidung wie z. B. Leggings, Strumpfhosen, Body.

Massageanleitung

Bandmassagegeräte für Ganzkörpermassage

Massage macht fit bei Muskelver-spannungen und -verhärtungen. Darüber hinaus regt Bandmassage die Durchblutung, Kreislauf sowie den Stoffwechsel an und stärkt Bindegewebe wie auch das Nervensystem.

Durch die gleitende Bandmassage erhält man einen gymnastischen Effekt. Von den Füßen über die Beine und Hüfte bis zur Schulter kann man den Spezial-Gurt durch Drehen, Wenden und Beugen des Körpers gleiten lassen. Das bedeutet Gymnastik mit dem Bandmassagegerät.

Zur Verbesserung des Gesamtbefindens empfiehlt sich eine Ganzkörpermassage von ca. 5-10 Minuten. Bandmassage macht fit. Jedoch ist bei Erkrankungen stets der Arzt vor Massagebeginn zu befragen. Keine Massage bei fieberhaften Erkrankungen, Krampfadern, Thrombosen, Venenentzündungen, Schwangerschaft, Gelbsucht, bösartigen Geschwulsten oder akuten Entzündungen.

Zusätzlich ist noch der Kugelgurt zur Verstärkung des Massageeffekts sowie der Bürstengurt für intensive Durchblutung der Haut erhältlich.

Die Gurte können mit einer leichten Seifenlösung gereinigt werden.

Anwendungen

Im folgenden sind Anwendungsbeispiele für das Massagegerät genannt.

Eine regelmäßige Anwendung fördert das Wohlbefinden. Beachten Sie jedoch in jedem Fall die einschränkenden Hinweise, sowie die angegebenen Massagezeiten in den vorangegangenen Abschnitten.

Fuß-Beinmassage

Beginnen Sie die Ganzkörpermassage indem Sie den rechten Fuß locker in den Massagegurt legen. Danach mit dem linken Fuß wiederholen. Setzen Sie dann die Massage der Beine fort.

Die Oberschenkelmassage fördert die Durchblutung und lockert die Muskeln. Legen Sie den Gurt um den Oberschenkel und stellen Sie sich soweit wie möglich zurück. Durch langsames Auf- und Abgleitenlassen des Gurtes erzielen Sie die gewünschte Wirkung.

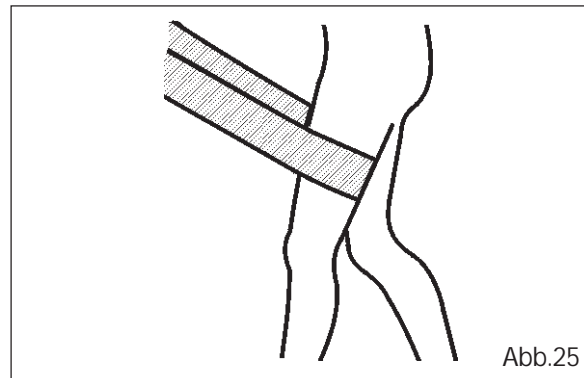
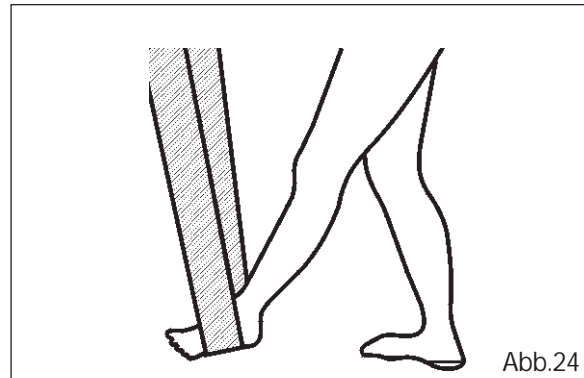

Wadenmassage

Wadenmassagen können Sie stehend oder sitzend durchführen. Legen Sie die rechte oder linke Wade in den Gurt und entspannen Sie das Bein völlig. Auch diese Anwendung regt - ähnlich wie bei der Fußmassage - die Blutzirkulation an und löst Verkrampfungen der Wadenmuskulatur.

Wichtig!

Bei Beinleiden empfehlen wir immer, zunächst den Arzt zu befragen.

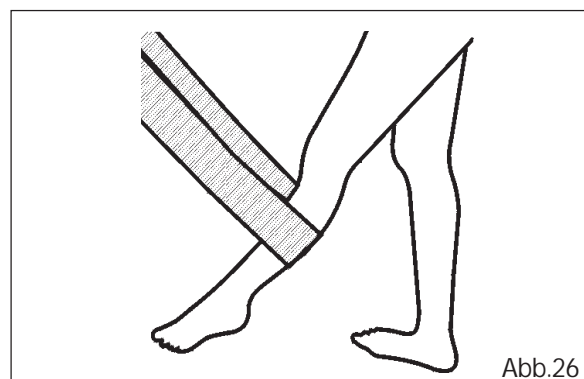

Mit den mitgelieferten Sechskantschrauben und Fächerscheiben wird nun die Gasfeder mit der Verlängerung und die beiden Führungsrohre von unten verschraubt (Abb.7). Beachten Sie, dass die Schrauben noch nicht fest angezogen werden dürfen.



- Lösen Sie nun am oberen Ende der Führungsrohre das Vierkantrohr mit den Sattelscheiben (Abb.8+9). Beachten Sie, dass Vierkantrohr und Sattelscheiben für die weitere Montage noch verwendet werden.

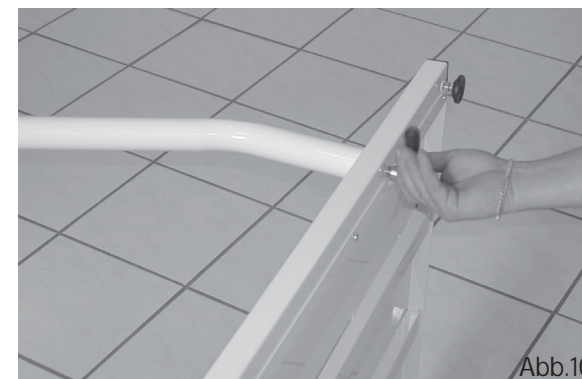

- Griffrohr auf der Unterseite an der Bodenplatte mit der mitgelieferten Sechskantschraube und der Fächerscheibe von unten anschrauben (Abb.10). Dabei beachten, dass der obere Rohrbogen nach innen (bzw. in diesem Montagezustand nach unten zeigt). Schraube noch nicht fest anziehen.



Zwischen Griffrohr und Führungsrohr kommt dann die Sattelscheibe.

Führen Sie nun von oben die Zylinderschraube ein und befestigen Sie die Teile leicht (Abb. 13).

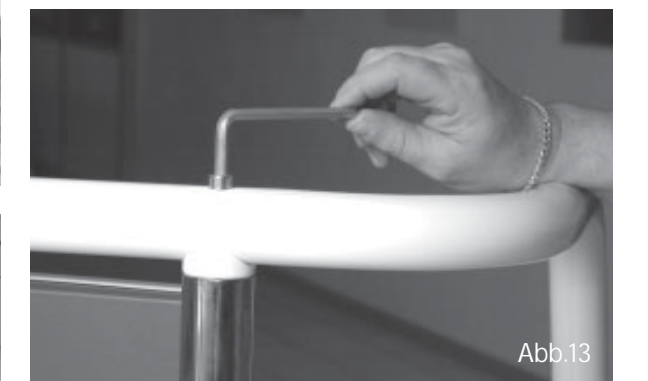

- Schrauben Sie im nächsten Schritt die beiden Sterngriffe von hinten in die vorgesehenen Gewindeöffnungen auf der Rückseite des Massagekopfes (Abb. 14).

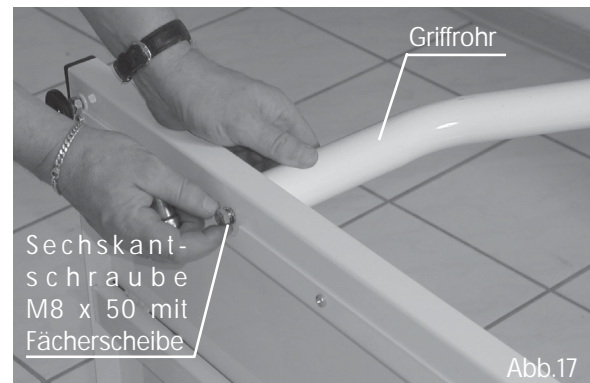

- Stecken Sie die mitgelieferte Zwischenscheibe wie in Abb.15 gezeigt auf das Griffrohrende auf. Anschließend kippen Sie das Gerät auf die Seite, an der das Griffrohr schon montiert ist.

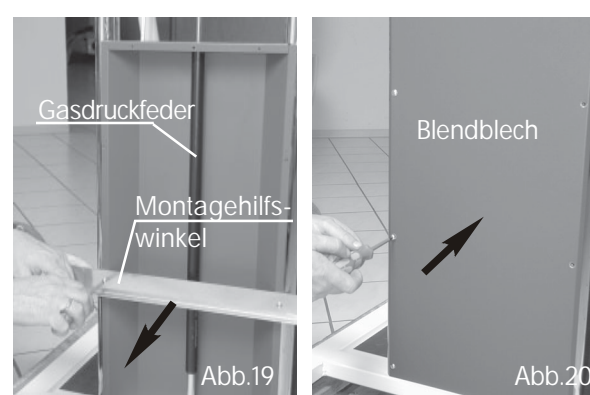

- Führen Sie nun das zweite Griffrohr mit dem Ende auf der Bogenseite über das Vierkantrrohr, bis es in der Zwischenscheibe geführt ist (Abb.16).



- Prüfen Sie nun, nachdem Sie die Sterngriffe etwas gelöst haben, ob sich der Kopf in der Höhe verstellen läßt. Eventuell müssen die Führungsrohre und die Griffrohre etwas ausgerichtet werden. Dieser Vorgang muss ggf. wiederholt werden, bis die Führung ausgerichtet ist.

- Zum Schluss ziehen Sie die Befestigungsschrauben der Griffrohre und der Führungsrohre fest an.

Vor der Inbetriebnahme überprüfen Sie bitte, ob alle Schrauben fest angezogen sind. Diese Überprüfung sollten Sie nach einigen Betriebsstunden noch einmal durchführen.

Je nach Nutzung wird die Überprüfung der Befestigungsschrauben auf festen Sitz empfohlen.

Um eine leichtere Auf- und Abbewegung des Massagekopfes zu erreichen, kann die Verwendung von einem Gleitmittel (Vaseline o.ä.) von Zeit zu Zeit hilfreich sein.

Eventuelle Unebenheiten in Fußboden können Sie durch Verstellen der Tellerfüße ausgleichen.

Anschließend wie in Abb.17 gezeigt das Rohr von unten mit der mitgelieferten Schraube und Fächerscheibe anschrauben. Schraube noch nicht fest anziehen.

- Stellen Sie das Gerät wieder auf. Verschrauben Sie das zweite Griffrohr unter Verwendung der Sattelscheibe mit dem zweiten Führungsrohr (Abb.18).

- Entfernen Sie den Montagehilfswinkel (Abb.19). Befestigen Sie das mitgelieferte Blendblech mit den mitgelieferten Schrauben an den Führungsrohren (Abb.20), so dass die Gasfeder verdeckt ist.

Sicherheitshinweise

- Bitte prüfen Sie zuerst, ob die auf dem Typenschild angegebene Netzspannung mit der Spannung Ihres Hausnetzes übereinstimmt.
- **ACHTUNG!** Kinder erkennen nicht die Gefahren, die beim Umgang mit Elektrogeräten entstehen können. Lassen Sie deshalb Kinder niemals unbeaufsichtigt hiermit arbeiten.
- Schalten Sie das Gerät nicht unter starker Belastung ein.
- Benutzen Sie das Gerät nur in trockenen Räumen.
- Das Gerät ist für einen gewerblichen, studiomäßigen Einsatz als ortsfestes Gerät ausgelegt.
- Vor jeder Reinigung oder Wartung ist der Netzstecker zu ziehen.
- Lassen Sie Ihr Gerät nur von qualifiziertem Personal reparieren, da unsachgemäße Reparaturen Verletzungsgefahren für den Anwender zur Folge haben können.
- Das Gerät entspricht den geltenden Sicherheitsbestimmungen.



Gerätfunktionen

1. Gasfederunterstützung

Zur einfachen Höhenverstellung ist das Gerät mit einer Gasfeder ausgestattet. Diese gleicht das Eigengewicht des Geräteoberteils aus und ermöglicht somit eine leichte Verstellbarkeit.

2. Höhenverstellung

Zur Höhenverstellung lösen Sie die beiden Klemmgriffe auf der Rückseite des Gehäuses, Abb.21. Schieben Sie nun den Massagekopf mit den 3-Sterngriffen in die gewünschte Höhe, Abb. 22. Nachdem Sie Ihre gewünschte Höhe eingestellt haben, drehen Sie die Klemmgriffe wieder fest.

3. Zwei-Stufen-Schaltung

Das Gerät ist mit einer Zwei-Stufen-Schaltung und Sensortasten ausgestattet. In der ersten Stufe bewirkt die verminderte Motordrehzahl eine ruhigere Massage, während in der zweiten Stufe die Intensität deutlich steigt. Sie können zwischen beiden Stufen wechseln, ohne das Gerät auszuschalten.

4. Timer-Betrieb

Dieses Gerät ist mit einer elektronischen Digital-Schaltuhr ausgestattet. Diese ermöglicht Ihnen die Vorwahl einer gewünschten Massagedauer durch Drücken der TIME-Taste (Abb. 23, Pos.4). Stellen Sie die gewünschte Stufe und die Dauer ein und drücken Sie anschließend auf START. Durch Drücken der STOP-Taste unterbrechen Sie das Programm. Durch erneutes Drücken der TIME-Taste stellen Sie die Massagezeit neu ein. Mit der START-Taste wird das Gerät wieder in Betrieb genommen.

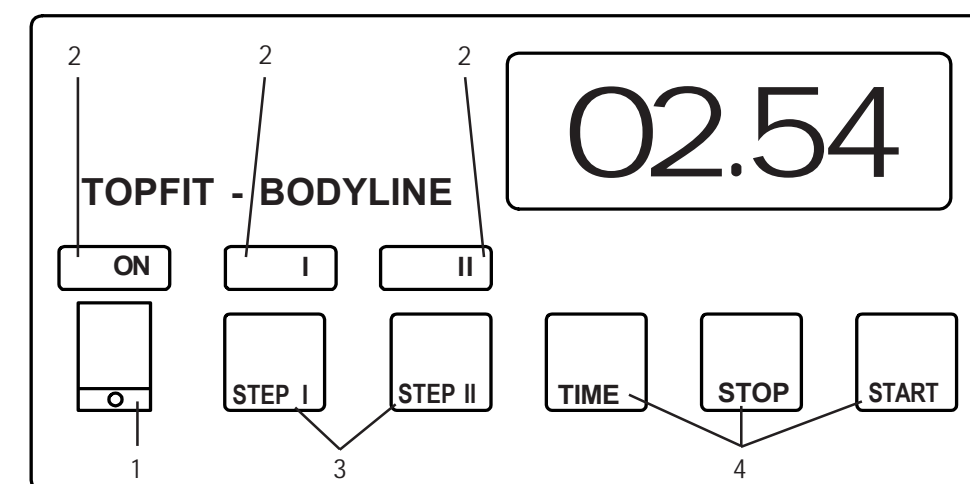

Abb.23